



OilHealth Probe

El sensor OilHealth Probe tiene la ventaja de que se puede instalar directamente sobre el propio sistema de lubricación o cárter de almacenamiento de lubricante, ofreciendo una medida directa sin necesidad de realizar ningún by-pass sobre el sistema de lubricación simplificando la integración en máquina del sensor.

OilHealth Probe

El sensor OilHealth Probe es un sistema de monitorización online del estado de degradación del lubricante. El sensor basado en principios ópticos permite conocer en todo momento el estado de degradación del lubricante incluso en sistemas sin recirculación, o con un caudal reducido.

- Degradación
- Temperatura del fluido
- Presencia del agua (OilMoisture & OilHealth Probe Max)
- Agua PPM & % (OilMoisture & OilHealth Probe Max)

* Se necesita referencia de aceite

Instalación

El sensor OilHealth Probe tiene la ventaja de que se puede instalar directamente sobre el propio sistema de lubricación o cárter de almacenamiento de lubricante, ofreciendo una medida directa sin necesidad de realizar ningún by-pass sobre el sistema de lubricación simplificando la integración en máquina del sensor.

Especificaciones

Alimentación	24 VDC
Consumo	<100mA
Salida digital	Digital: Modbus RTU (RS485) Para las conexiones de red RTU se requiere un accesorio (HD674-A002-E4V), póngase en contacto con el representante de Atten[2] para obtener ayuda adicional.
Variables de medida	Degradación (%) / Valores brutos Temperatura aceite / Resolución 0,2°C Temperatura sensor
Presión de operación	Hasta 12 bar
Temperatura de operación	De 0°C a 80°C
Rango de viscosidad	Hasta 680 cSt
Rosca hidráulica	BSPT Conical 1/2"
Materiales	Aluminio (opcional: acero) Sellado de vitón Óptica BK7
Protección	IP65
Certificación	CE

Dimensiones

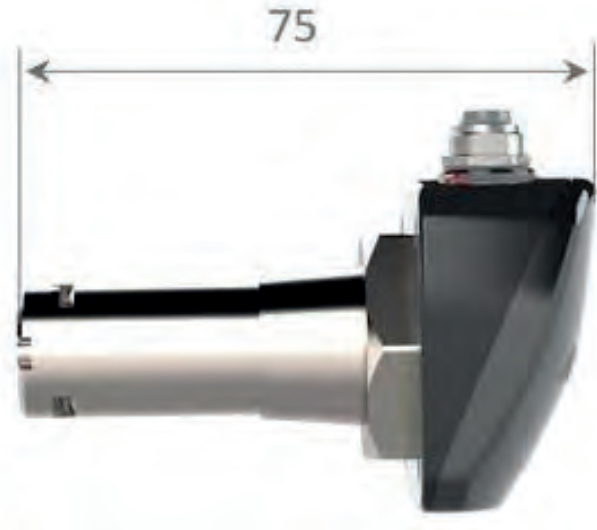

Manifold opcional

